

■ ATOUTS

- Solution avec le **meilleur rapport qualité / prix / longévité**
- **Robuste et inaltérable** : résiste aux intempéries
- **Écologique** : fabrication en France à partir de matériaux naturels et recyclables



■ POTEAUX EN BÉTON

- Matériau : béton armé (4 aciers Ø 8 mm)
- Section : 14 x 14 cm
- Longueur : 3,30 m + bavolet 0,76 m
- Coloris : gris béton
- Conforme à la norme NF EN 12839:2012

| Code article | Dimensions | Désignation | Hauteur clôture hors sol | Classe | Poids unitaire | Palettisation |
|--------------|------------------|--------------------------------------|--------------------------|--------|----------------|---------------|
| 108059 | 14 x 14 x 330 cm | Poteau plein pour 2,50 m de grillage | 2,50 m | B | 176 Kg | 8 U |

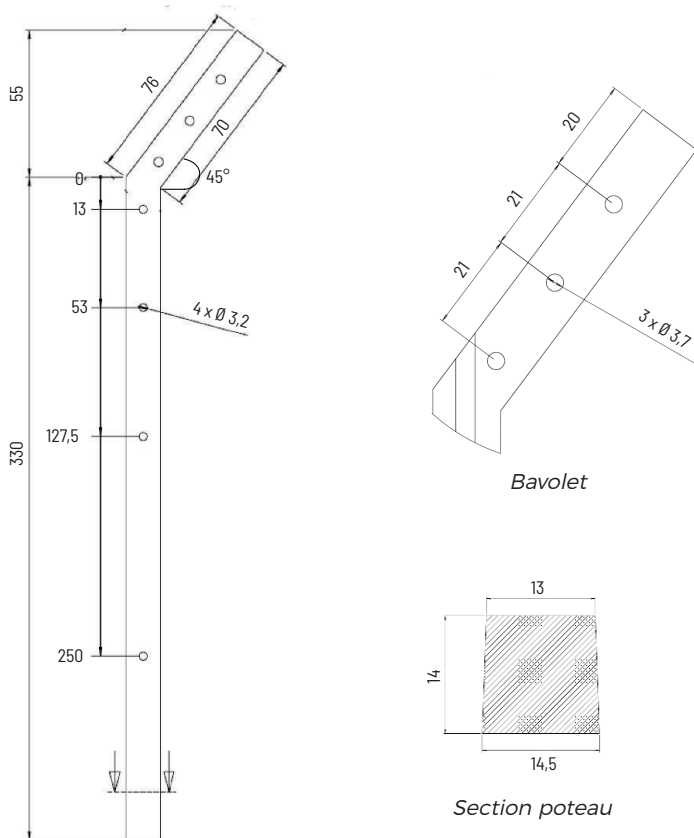

Scellement des poteaux :

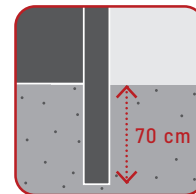

**SCELLEMENT
MINIMUM : 70 CM***

* Donné à titre indicatif : à adapter selon la hauteur de la clôture, la nature du sol et la région d'installation